

IN8200

Ford Transit Custom - H2 - No Dimples



GB

The following instruction IN8200 is for vehicles without the dimples on the roof. If your vehicle has the dimples please discard this instruction.

1. When the dimples are not present we recommend drilling up through the centre of the support beam (shown in FIG.1) from inside of the vehicle.
2. FIG.2 Shows the measurements between the centres of the support beams. If fitting a two bar system (VG308-2) use only the front and rear positions.
3. Drill a pilot hole up through the centre of the support beam using a 4mm drill bit as shown in FIG.3
4. Open the pilot hole out using a 6mm drill bit (FIG.4). Once all holes have been drilled refer back to step 2 on the main instructions.



FR

Les instructions IN8200 suivantes sont destinées aux véhicules sans creux sur le toit. Si votre véhicule dispose de creux, veuillez ignorer ces instructions.

1. Lorsque les creux ne sont pas présents, nous recommandons de percer le centre de la poutre de support (indiquée sur la FIG.1) depuis l'intérieur du véhicule.
2. La FIG.2 indique les distances entre le centre des poutres de support. Si vous installez un système à deux barres (VG308-2), utilisez seulement les positions avant et arrière comme indication.
3. Percez un premier trou au centre de la poutre support en utilisant un foret de 4mm comme illustré sur la FIG.3.
4. Elargissez le premier trou en utilisant un foret de 6mm (cf FIG.4). Une fois tous les trous percés, veuillez-vous référer à l'étape 2 des instructions principales.



DE

Die folgende Anweisung IN8200 bezieht sich auf Fahrzeuge ohne diese Vertiefungen auf dem Dach. Wenn Ihr Fahrzeug diese Vertiefungen besitzt, ignorieren Sie bitte diese Anweisung.

1. Wenn die Vertiefungen nicht vorhanden sind, empfehlen wir, von der Innenseite des Fahrzeuges, durch die Mitte des Stützbalkens (siehe Abb. 1) zu bohren.
2. Abb. 2 zeigt die Abmessungen zwischen den Mittelpunkten des Stützbalken an. Wenn Sie ein Zwei Bar-System (VG308-2) anbringen, verwenden Sie dann nur die vorderen und hinteren Positionen.
3. Nehmen Sie eine Probebohrung oben durch den Mittelpunkt des Stützbalken vor, unter Verwendung eines 4mm Bohrers, wie in Abb. 3 gezeigt.
4. Öffnen Sie die Probebohrung mit einem 6mm Bohrer (Abb. 4). Sobald alle Löcher gebohrt wurden, fahren Sie bitte fort mit Schritt 2 der Hauptanleitung.



DK

Den følgende instruktion IN8200 er for køretøjer uden fordybninger i taget. Hvis dit køretøj har disse fordybninger, bedes du se bort fra denne instruktion.

1. Når fordybninger ikke er til stede, anbefaler vi at bore op gennem midten af støttebjælken (vist i fig. 1) fra indersiden af køretøjet.
2. Fig.2 viser målene mellem centrene af støttebjælkerne. Ved montering af et to-bar-system (VG308-2), brug kun de forreste og bageste positioner.
3. Brug et 4mm bor til at forbore et hul op gennem midten af støttebjælken, som vist i fig.3
4. Udvid det forborede hul med et 6mm bor (fig. 4). Når alle hullerne er blevet boret henvises til trin 2 af de primære instruktioner.

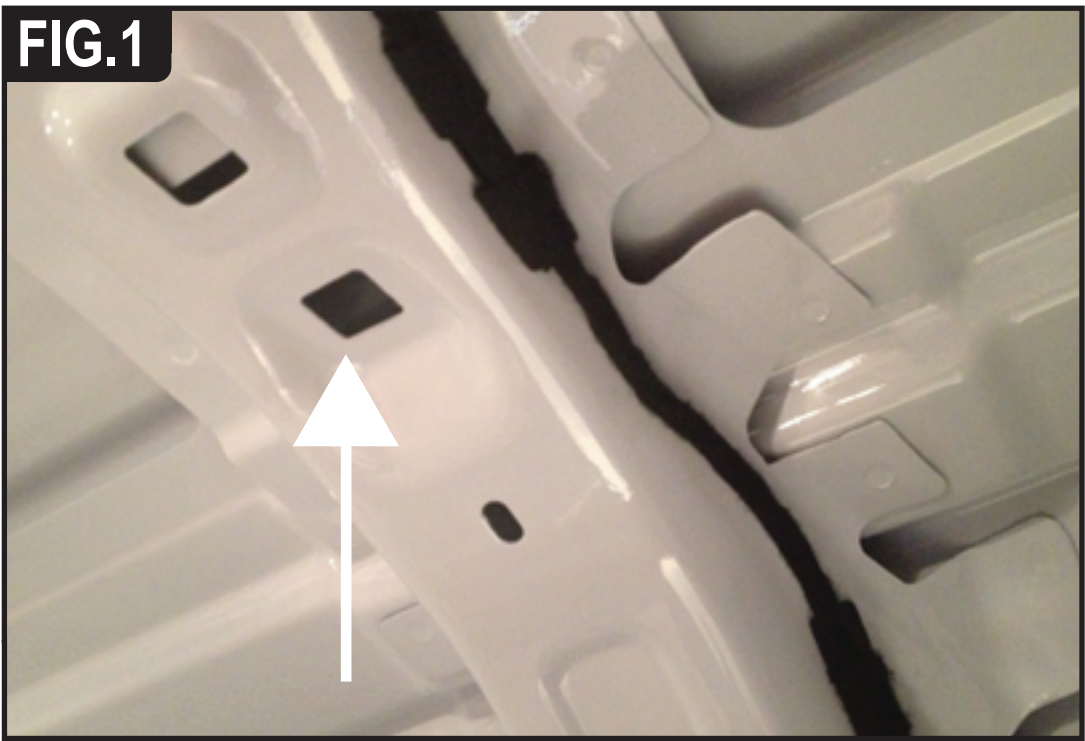
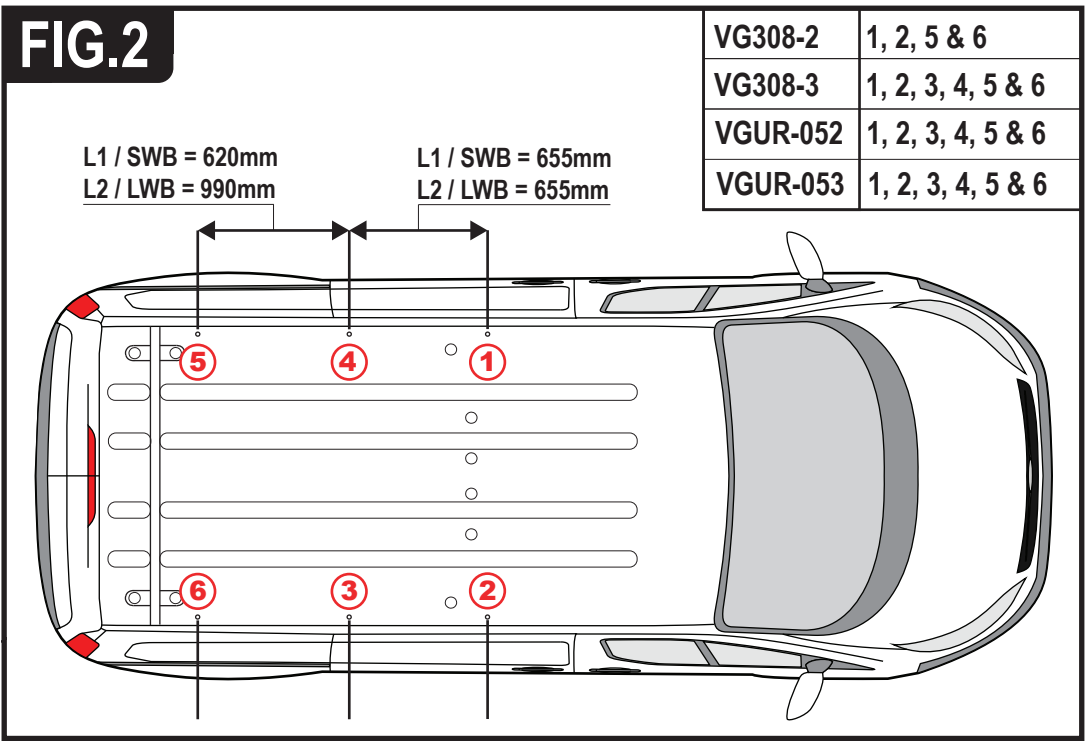
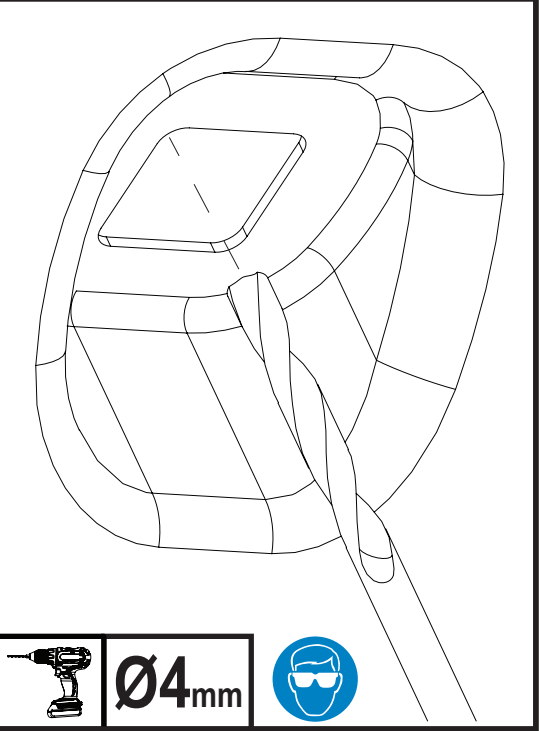
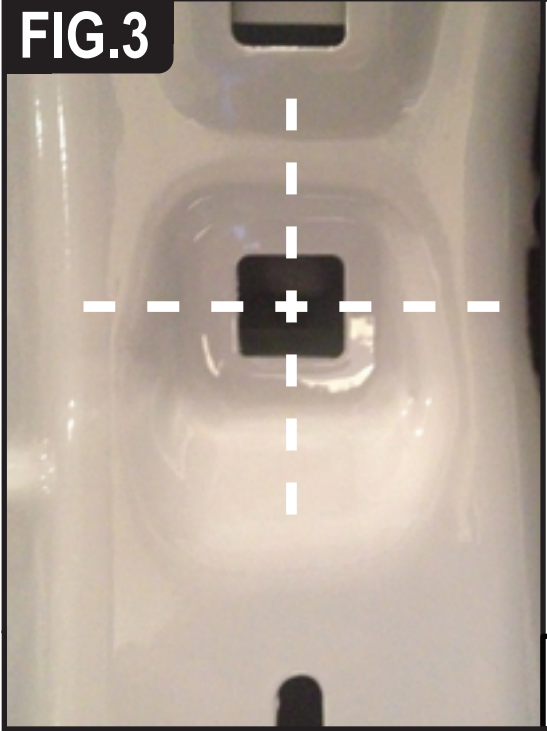
FIG.1**FIG.2****FIG.3****FIG.4**